

ZAAWANSOWANA INSTALACJA DO AZOTOWANIA

- spójność procesu,
- bezpieczeństwo,
- niezawodność.

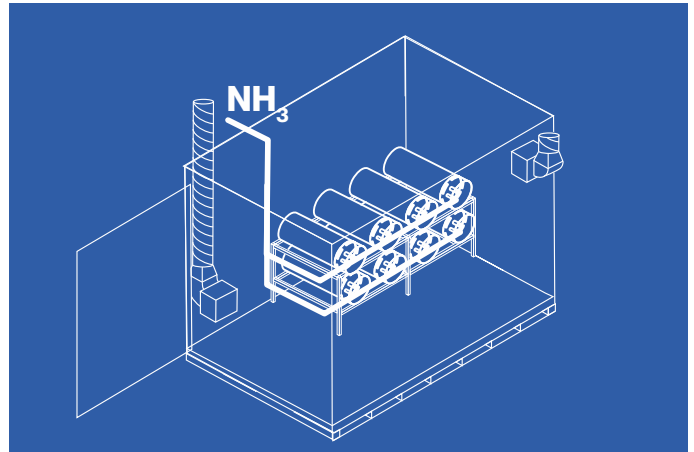

Koncepcja

Air Liquide oferuje Państwu specjalnie zaprojektowane instalacje doprowadzające gaz do procesów azotowania i azotonawęglania, zapewniające wysoką jakość atmosfery.

Azotowanie polega na zwiększeniu twardości powierzchni poprzez osadzanie atomów azotu w metalu, co powoduje znaczny wzrost wytrzymałości zmęczeniowej i odporności na korozję.

W procesach azotowania gazowego stosuje się zwykle amoniak, w piecu próżniowym lub pod ciśnieniem atmosferycznym. Azotonawęglanie wykorzystuje podobny proces z dodatkiem węglowodorów.

Branże

ZAAWANSOWANA INSTALACJA DO AZOTOWANIA znajduje zastosowanie w następujących sektorach:

- przemysł samochodowy,
- przemysł lotniczy,
- produkcja wyrobów metalowych.

Cechy urządzenia

Aby zagwarantować płynne działanie oferujemy bezpieczne dostawy amoniaku, w pełni dostosowane do zużycia i maksymalnego przepływu.

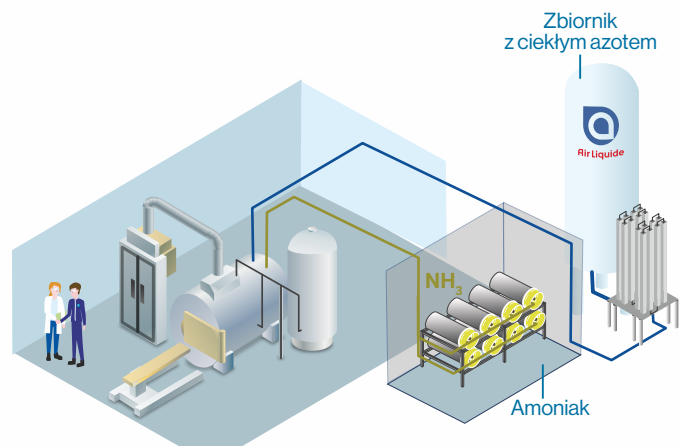

ZAAWANSOWANA INSTALACJA obejmuje:

- ognioodporną szafę z systemem ogrzewania i wentylacji; lub, w zależności od ilości amoniaku, pomoc w projekcie budynku lub kontenera,
- automatyczny rozgałęźnik dla pracy ciągłej,
- system kontroli przepływu,
- amoniak dostarczany w fazie gazowej dla mniejszych zużyć i natężeń przepływu lub w fazie ciekłej dla większych zużyć,
- dedykowane pojemniki z amoniakiem dla zapewnienia stałej jakości i identyfikowalności.

Gama modeli

- Dostawy w fazie gazowej do 4 m³/h,
- dostawy w fazie ciekłej powyżej 4 m³/h lub dla wysokiego średniego poboru.

Dane techniczne

- Typowe sposoby dostaw amoniaku:

Dostawa amoniaku		
Sposób dostawy	Butla	Pojemnik
Ciężar	44 kg	500 kg
Faza gazowa	do 0,6 kg/h	5 kg/h
Faza ciekła	Wyższe natężenia przepływu przy stałym ciśnieniu	

Zakresy pracy parownika amoniaku			
Natężenie przepływu (kg/h)	5	10	15
Energia elektryczna (V)	400		

Powiązane oferty

ZAAWANSOWANA INSTALACJA jest częścią oferty **Nexelia™ dla obróbki ciepło-chemicznej**, która została zaprojektowana przez Air Liquide dla spełnienia Państwa indywidualnych potrzeb. Oferta łączy nasze najlepsze technologie stosowania gazów oraz wsparcie ekspertów. Podobnie jak dla wszystkich rozwiązań Nexelia™, ściśle współpracujemy z Państwem, by wstępnie zdefiniować wyniki i dążymy do ich osiągnięcia.

Kontakt

Air Liquide Polska Sp. z o.o.
ul. Jasnogórska 9, 31-358 Kraków
tel.: +48 12 627 93 00
e-mail: airliquide.polska@airliquide.com

pl.airliquide.com



Grupa Air Liquide, obecna w 75 krajach, zatrudniająca około 66 400 pracowników i obsługująca ponad 3,8 miliona klientów i pacjentów, jest światowym liderem w dziedzinie gazów, technologii i usług dla przemysłu i ochrony zdrowia.